

COPYRIGHT © Hangzhou EZVIZ Software Co., Ltd. ALLE RECHTE VORBEHALTEN.

Alle Informationen, einschließlich Wortlaute, Bilder und Grafiken, jedoch nicht darauf beschränkt, sind das Eigentum von Hangzhou EZVIZ Software Co., Ltd. (nachstehend als „EZVIZ“ bezeichnet). Dieses Benutzerhandbuch (nachstehend als „das Handbuch“ bezeichnet) darf ohne vorherige schriftliche Genehmigung von EZVIZ weder ganz noch teilweise reproduziert, geändert, übersetzt oder verbreitet werden. Sofern nicht anderweitig vereinbart, bietet EZVIZ keine ausdrückliche oder implizierte Gewährleistung oder Garantie bezüglich der Bedienungsanleitung.





Über dieses Handbuch

Die Bedienungsanleitung beinhaltet Anleitungen zur Verwendung und Verwaltung des Produkts. Bilder, Diagramme, Abbildungen und alle sonstigen Informationen dienen nur der Beschreibung und Erklärung. Die Änderung der in der Bedienungsanleitung enthaltenen Informationen ist aufgrund von Firmware-Aktualisierungen oder aus anderen Gründen vorbehalten. Die aktuelle Version finden Sie auf der EZVIZ Website (<http://www.ezviz.com>).

Überarbeitungsdatensatz

Neuerscheinung – Januar, 2025

Markenanerkennung

    und andere Marken und Logos von EZVIZ sind das Eigentum von EZVIZ in verschiedenen Ländern. Andere nachstehend erwähnte Marken und Logos stehen im Besitz der entsprechenden Eigentümer.

Haftungsausschluss

SOWEIT GESETZLICH ZULÄSSIG WIRD DAS BESCHRIEBENE PRODUKT MIT SEINER HARDWARE, SOFTWARE UND FIRMWARE OHNE MÄNGELGEWÄHR, MIT ALLEN FEHLERN UND FEHLFUNKTIONEN GELIEFERT, UND EZVIZ GIBT KEINE AUSDRÜCKLICHEN ODER IMPLIZIERTEN GARANTIE, EINSCHLIEßLICH UND OHNE EINSCHRÄNKUNG, DER MARKTFÄHIGKEIT, ZUFRIEDENSTELLENDEN QUALITÄT, EIGNUNG FÜR EINEN BESTIMMTEN ZWECK UND NICHTVERLETZUNG DER RECHTE DRITTER. AUF KEINEN FALL HAFTEN EZVIZ, SEINE GESCHÄFTSFÜHRER, ANGESTELLTEN, MITARBEITER ODER PARTNER FÜR BESONDERE, ZUFÄLLIGE, DIREKTE ODER INDIREKTE SCHÄDEN, EINSCHLIEßLICH, JEDOCH NICHT DARAUF BESCHRÄNKT, VERLUST VON GESCHÄFTSGEWINNEN, GESCHÄFTSUNTERBRECHUNG ODER VERLUST VON DATEN ODER DOKUMENTATIONEN IN VERBINDUNG MIT DER VERWENDUNG DIESES PRODUKTS, SELBST WENN EZVIZ ÜBER DIE MÖGLICHKEIT DERARTIGER SCHÄDEN INFORMIERT WAR.

IN DEM NACH GELTENDEM RECHT MAXIMAL ZULÄSSIGEN UMFANG IST DIE GESAMTHAFTUNG VON EZVIZ FÜR ALLE SCHÄDEN IN KEINEM FALL HÖHER ALS DER URSPRÜNGLICHE KAUFPREIS DES PRODUKTS.

EZVIZ ÜBERNIMMT KEINE HAFTUNG FÜR PERSONEN- ODER SACHSCHÄDEN INFOLGE VON PRODUKTAUSFALL ODER SERVICEEINSTELLUNG, DIE DURCH: A) UNSACHGEMÄßE INSTALLATION ODER NUTZUNG, DIE NICHT DEN ANFORDERUNGEN ENTSPRICH, B) SCHUTZ NATIONALER ODER ÖFFENTLICHER INTERESSEN, C) HÖHERE GEWALT, D) SIE SELBST ODER DRITTE, EINSCHLIEßLICH, ABER NICHT DARAUF BESCHRÄNKT, DIE VERWENDUNG VON PRODUKTEN, SOFTWARE, ANWENDUNGEN UND ANDEREN PRODUKTEN DRITTER VERURSACHT WERDEN.

BEZÜGLICH PRODUKTEN MIT INTERNETZUGANG ERFOLGT DIE VERWENDUNG DER PRODUKTE AUSSCHLIEßLICH AUF EIGENES RISIKO. EZVIZ IST NICHT FÜR ANORMALEN BETRIEB, DATENSCHUTZVERSTÖßE ODER ANDERE SCHÄDEN AUFGRUND VON CYBERATTACKEN, HACKERANGRIFFEN, VIREN ODER ANDEREN INTERNET-SICHERHEITSRISIKEN VERANTWORTLICH; EZVIZ BIETET JEDOCH AUF ANFRAGE ZEITGERECHTE TECHNISCHE UNTERSTÜTZUNG. ÜBERWACHUNGS- UND DATENSCHUTZGESETZE VARIIEREN JE NACH GERICHTSBARKEIT. ÜBERPRÜFEN SIE VOR DER VERWENDUNG DIESES PRODUKTS ALLE RELEVANTEN GESETZE IN IHRER GERICHTSBARKEIT, UM SICHERZUSTELLEN, DASS IHRE VERWENDUNG GEGEN KEINE GELTENDEN GESETZE VERSTÖßT. EZVIZ HAFTET NICHT, FALLS DIESES PRODUKT FÜR UNGESETZLICHE ZWECKE VERWENDET WIRD.

FÜR DEN FALL VON WIDERSPRÜCHEN ZWISCHEN DEM VORSTEHENDEN UND DEM GELTENDEN RECHT GILT DAS LETZTERE.

Inhalt

Anleitung	1
Packliste	2
Übersicht	4
1. Frontplatte	4
2. Rückwand	5
Installation	6
1. Installationsdiagramm.....	6
2. Wie wählt man die Länge der Magnetspulen und Schrauben aus?	7
3. Installationsvideo ansehen	7
Batterie installieren	8
Herunterladen der EZVIZ-App	8
Einstellungen des Schlosses	9
1. Bedienteil	9
2. Menü aufrufen.....	10
3. Menüpunkte	11
4. Administratoren/Benutzer hinzufügen	11
5. Fingerabdruck hinzufügen	12
6. Passwort hinzufügen.....	12
7. Proximity-Karte hinzufügen.....	13
8. Administratoren/Benutzer löschen	13
9. Überprüfen Sie die Systeminformationen.....	14
10. Netzwerkinformationen löschen	14
11. Geben Sie den Abgleichmodus ein	15
Mehrere Entriegelungsmethoden	15
1. Entriegeln durch Fingerabdruck	16
2. Einriegeln durch Passwort	16
3. Entriegeln durch Karte	17
4. Entriegeln durch mechanischen Schlüssel	17
5. Synchronisiertes Entsperren.....	18
6. Einmaliger Passcode	18
7. Kindersicherung	18
Bedienung and Verwaltung	19
1. Notfall-Entriegelung	19

2. Alarmer	19
3. Zurücksetzen auf Werkseinstellungen	19
4. Super Stromsparmmodus	19
5. Einmalige Stummschaltfunktion	19

Bedienung der EZVIZ-App 20

1. Startseite	20
2. Einstellungen	21

Wartung 21

1. Tägliche Wartung	21
2. FAQ	22





Anhang 23



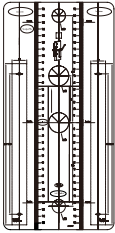
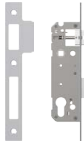
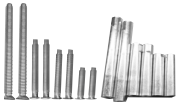

1. Wiederaufladbarer Lithium-Ionen-Akku	23
2. Informationen Für Private Haushalten	24

Anleitung

- Die Installation des intelligenten Türschlosses von EZVIZ (im Folgenden als „Schloss“ bezeichnet) wirkt sich auf dessen Funktion und Lebensdauer aus. Es wird empfohlen, die Installation von Fachleuten durchführen zu lassen und das Loch für das Schloss-Set gemäß der Bohrschablone im Anhang zu bohren.
- Wir empfehlen außerdem, das Schloss während der Hausrenovierung zu entfernen und es anschließend wieder einzubauen. Anderenfalls kann das Schloss beschädigt und seine Lebensdauer verkürzt werden.
- Bitte beachten Sie, dass Desinfektionsmittel das Gehäuse des Schlosses beschädigen können.
- Sobald die Initialisierung abgeschlossen ist, löscht das Schloss sämtliche Benutzerinformationen. Fügen Sie bitte nach der Installation und Konfiguration des Schlosses je nach Bedarf Ihren Fingerabdruck, Ihr Passwort oder Ihre Karte hinzu.
- Ist die Batterie nach längerem Gebrauch entladen, wird ein Unterspannungsalarm ausgelöst. Batterie rechtzeitig aufladen.
- Wenn Sie das Haus verlassen oder das Schloss für einen längeren Zeitraum nicht benutzen, bewahren Sie den mechanischen Schlüssel bei sich auf und lassen Sie diesen nicht im Haus liegen. Die Batterie sollte herausgenommen werden, um die Lebensdauer des Schlosses zu gewährleisten.
- Da sich das Schloss in einer offenen Umgebung befindet, sollten Sie bei der Benutzung auf die Sicherheit achten. Dies beinhaltet die ordnungsgemäße Aufbewahrung von Kleinteilen, wozu der mechanische Schlüssel und die Erkennungskarte zählen. Prüfen Sie vor dem Entriegeln und dem Aktualisieren Ihres Passwortes und der Einstellungen Ihrer Erkennungskarte die Umgebung, damit Ihre Freigabeinformationen nicht gestohlen oder kopiert werden.
- Für Benutzer mit flachen oder dünnen Fingerabdrücken wird empfohlen, den Daumen zur Registrierung des Fingerabdrucks zu verwenden, um die Erfolgsrate zu erhöhen, und mehr als einen Fingerabdruck pro Benutzer zu registrieren. Jeder Benutzer unterstützt maximal 5 Fingerabdrücke.
- Das Schloss kann bis zu 50 Fingerabdrücke, 50 Passwörter und 50 Karten speichern.
- Die Biometrie-Erkennungstechnologie in diesem Produkt arbeitet AUSSCHLIESSLICH LOKAL auf dem Produkt, das Sie selbst steuern und verwalten, und dient ausschließlich dem Zweck, Ihre Entscheidung zum Entsperren zu unterstützen. Während des gesamten Prozesses enthalten die gespeicherten Daten stets nur technische Werte, das heißt die biometrischen Daten, die aus den Vorlagen gewonnen wurden, die Sie im Voraus proaktiv bereitgestellt haben (wie Gesichtsbilder, Fingerabdruckvorlagen, Handvenenvorlagen), welche nicht zur Rekonstruktion der Originaldaten verwendet werden können.

Packliste

NEIN.	Teilename	Menge	Bild
1	Frontplatte	×1	
2	Rückwand	×1	
3	Bohrschablone	×1	
4	Schlossgehäuse	×1	
5	Standard-Schraubenbeutel	×1	
6	Lithium-Ionen-Batterie	×1	

NEIN.	Teilename	Menge	Bild
7	Mechanischer Schlüssel	×2	
8	Vierkantstab	×1	
9	Nähekarte	×2	
10	Behördliche Informationen.	×1	
11	Kurzanleitung	×1	

 Das Aussehen des Schlosses hängt von dem tatsächlich gekauften Modell ab.

Übersicht

1. Frontplatte

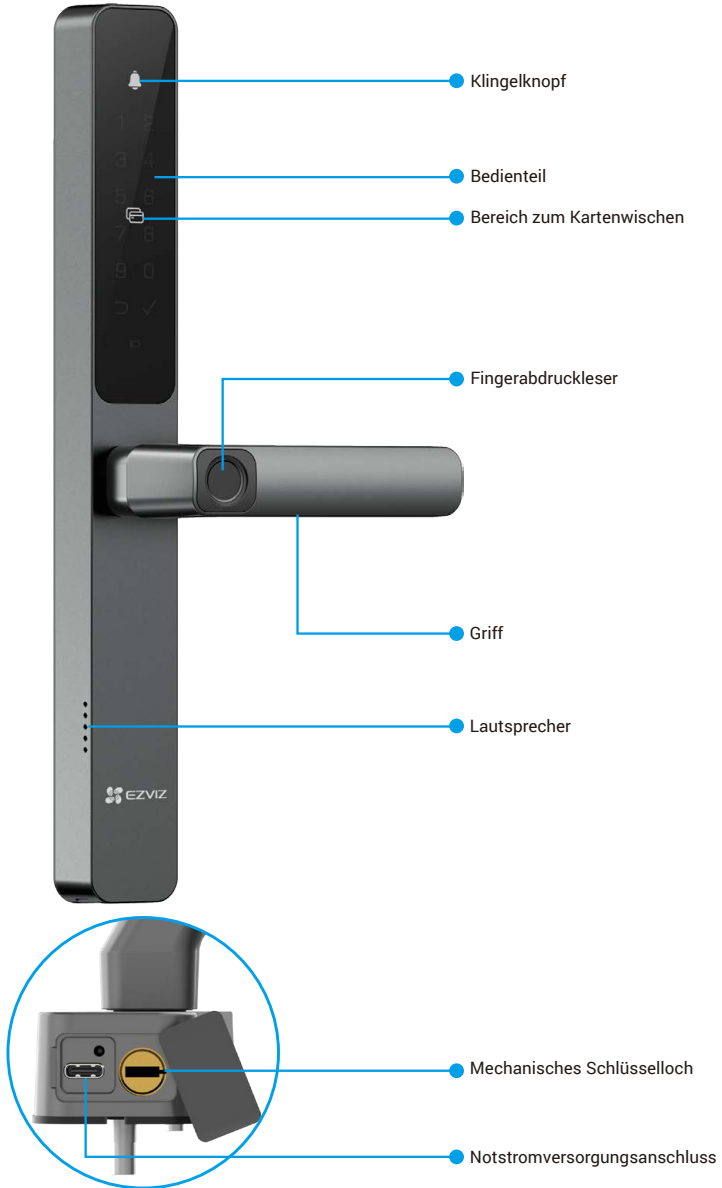

2. Rückwand

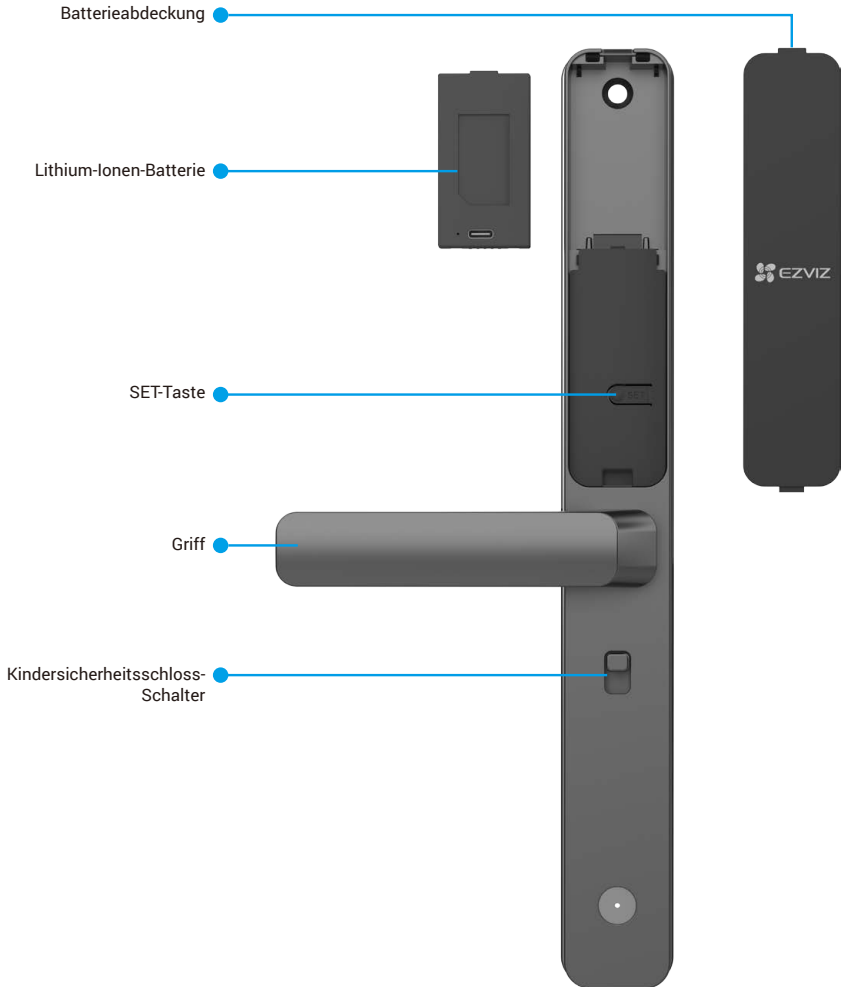

i Das Aussehen des Schlosses hängt von dem tatsächlich gekauften Modell ab.





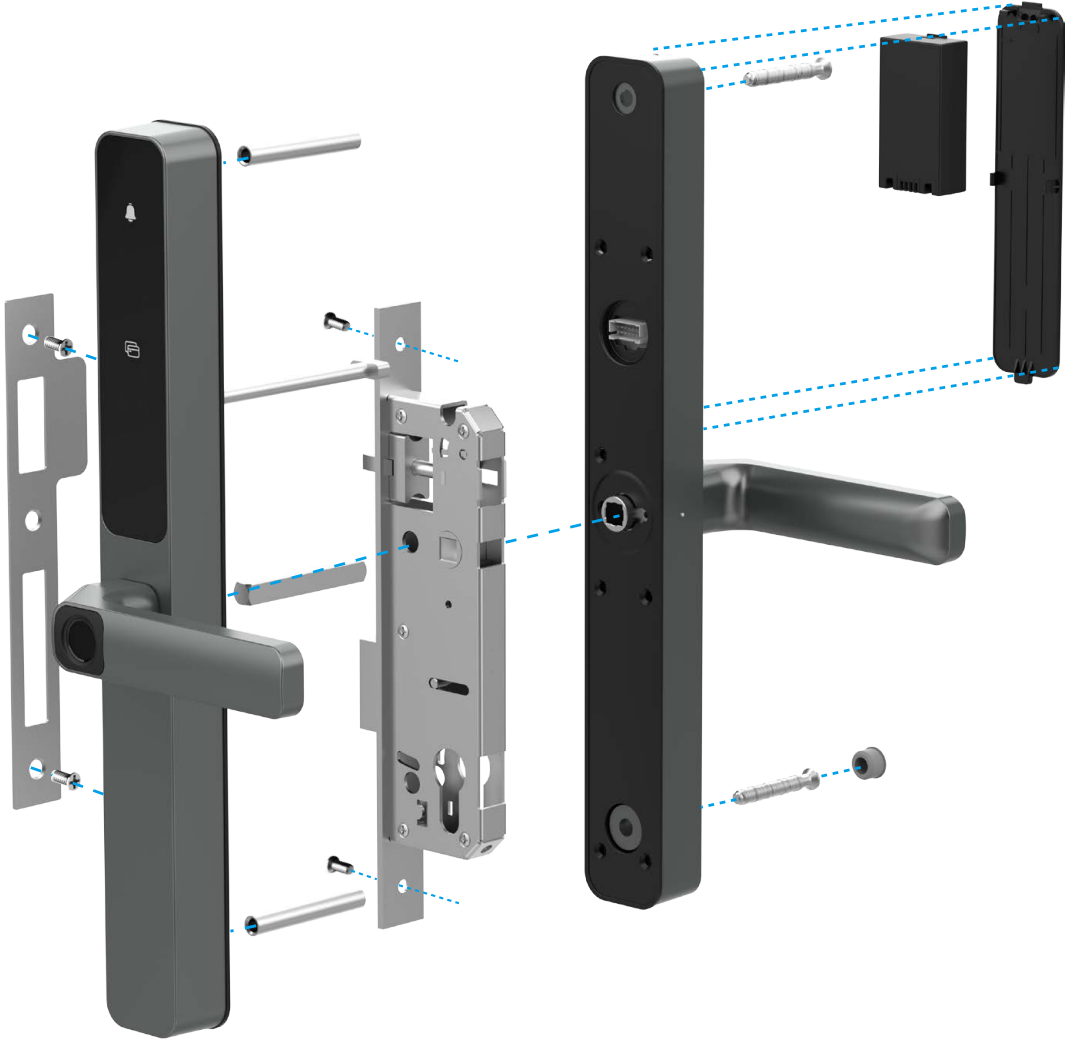



Installation

1. Installationsdiagramm



2. Wie wählt man die Länge der Magnetspulen und Schrauben aus?

Messen Sie die Türdicke und wählen Sie die passenden Magnetspulen und Schrauben aus dem Schraubenbeutel.

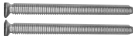
Die Dicke Ihrer Tür	Die Länge von Solenoiden	Die Länge der Schrauben
30 bis 40 mm	25 mm 	20 mm 
40 bis 55 mm	35 mm 	30 mm 
50 bis 65 mm	35 mm 	40 mm 
60 bis 85 mm	55 mm 	40 mm 
85 bis 120 mm	55 mm 	75 mm 

3. Installationsvideo ansehen

Tippen Sie auf , um sich das Installationsanleitungsvideo anzusehen.

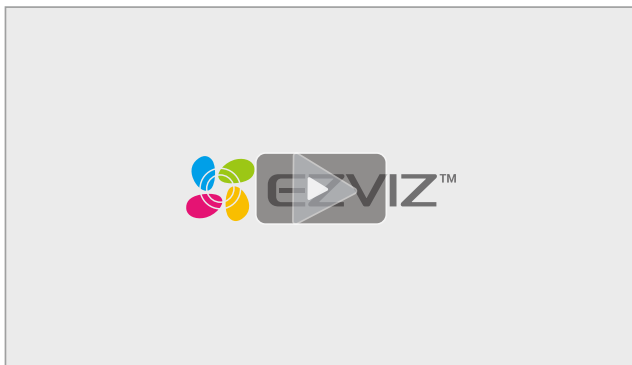

Batterie installieren

1. Nach der Installation entfernen Sie die Abdeckung des Batteries von der Rückwand.
2. Installieren Sie die Lithiumbatterie in den Batterieschacht.
3. Setzen Sie die Batterieabdeckung wieder ein.



- Für den Batteriewechsel verwenden Sie dasselbe Modell oder gleichwertige Spezifikationen (siehe ["Wiederaufladbarer Lithium-Ionen-Akku"](#)).
- Um eine neue Batterie zu installieren, wiederholen Sie die oben genannten Schritte.

Herunterladen der EZVIZ-App

1. Verbinden Sie Ihr Mobiltelefon mit einem 2,4-GHZ-WLAN (empfohlen).
2. Laden Sie die EZVIZ-App herunter, indem Sie im App Store oder in Google Play™ nach „EZVIZ“ suchen, und installieren Sie diese.
3. Starten Sie die App und registrieren Sie ein EZVIZ-Benutzerkonto.

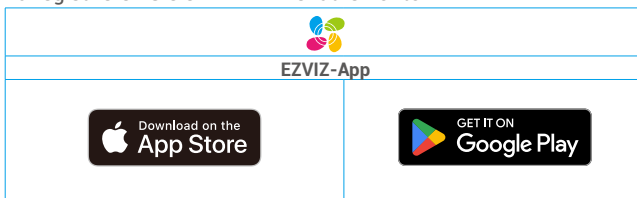

- Wenn Sie die App bereits verwendet haben, achten Sie darauf, dass es sich um die neueste Version handelt. Um herauszufinden, ob ein Update verfügbar ist, gehen Sie zum App Store und suchen Sie nach EZVIZ.

Schloss der EZVIZ-App hinzufügen

- Die App-Oberfläche kann sich aufgrund einer Versionsaktualisierung abweichen. Beziehen Sie sich immer auf die Oberfläche der App, die auf Ihrem Handy installiert ist.

Fügen Sie das Schloss mit den folgenden Schritten zur EZVIZ-App hinzu:

1. Melden Sie sich bei Ihrem EZVIZ-Konto in der App an.
2. Tippen Sie auf der Startseite oben rechts auf „+“, um das Menü „QR-Code scannen“ aufzurufen.
3. Drücken und halten Sie die SET-Taste auf der rückwand, bis das Schloss einen Sprachhinweis sendet und die Tastenfeldnummer 0 blinkt, um in den Abgleichmodus zu gelangen.

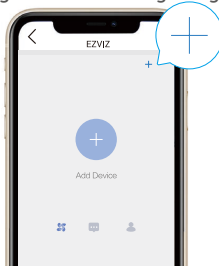

4. Scannen Sie den QR-Code auf der Rückwand der Batterieabdeckung.

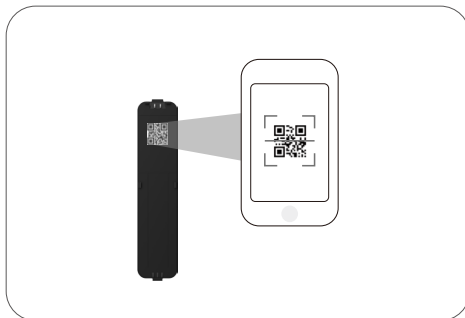

5. Folgen Sie dem EZVIZ-App-Assistenten, um das Schloss zum EZVIZ-App-Konto hinzuzufügen.

Einstellungen des Schlosses

Richten Sie das Schloss anschließend nach Bedarf ein.

1 Entfernen Sie vor der ersten Benutzung die Schutzfolie vom Schloss.

1. Bedienteil



Symbol	Beschreibung
	Zifferntasten
	Abbrechen, zurückkehren oder beenden
	bestätigen
	Bereich zum Kartenwischen
	Türklingel
	Niedrige Batterieanzeige

2. Menü aufrufen

 Befolgen Sie diese Schritte zur Einstellung.

• Befolgen Sie im Ausgangszustand diese Schritte zur Einstellung.

1. Berühren Sie den Tastenbereich der Frontplatte, um das Schloss zu aktivieren.
2. „ \square “ und „ \checkmark “ leuchten am Bedienteil auf. Drücken Sie \checkmark , um einen Administrator hinzuzufügen.
3. „1“, „2“, „3“ und „ \square “ leuchten am Bedienteil auf.
 - Drücken Sie zum Hinzufügen eines Fingerabdrucks „1“.
 - Drücken Sie zum Hinzufügen eines Passwortes „2“.
 - Drücken Sie zum Hinzufügen einer Karte „3“.

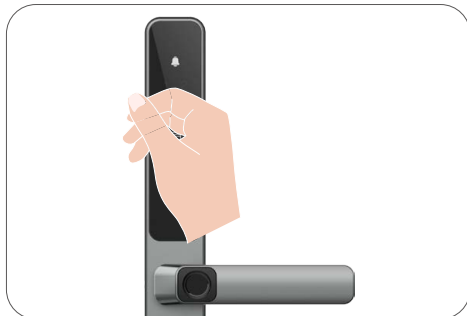

• Befolgen Sie im Nicht-Ausgangszustand diese Schritte zur Einstellung.

1. Entfernen Sie die Batterieabdeckung von der Rückwand.
2. Drücken Sie einmal die SET-Taste.
3. Wenn die Tastatur beleuchtet ist, überprüfen Sie mit dem vom Administrator voreingestellten Fingerabdruck, Passcode oder Karte.
4. „1“ „2“ „3“ „4“ „5“ „ \square “ auf der Tastatur wird aufleuchten.

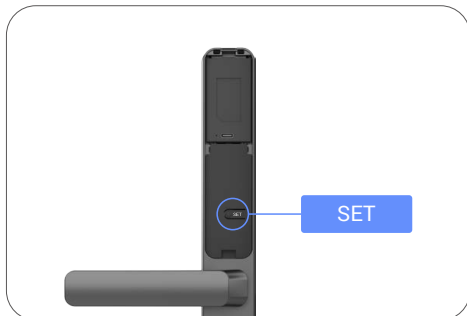

3. Menüpunkte

i Das Menü hier dient nur der Veranschaulichung.

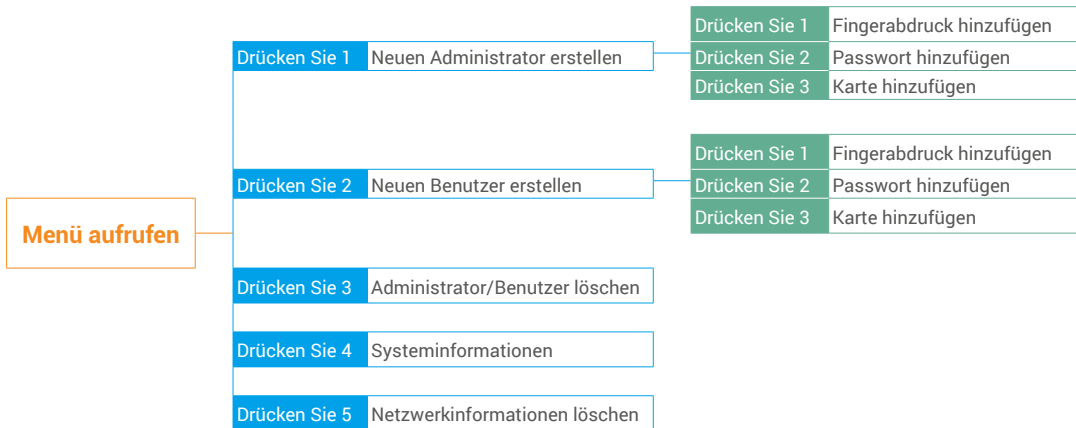

4. Administratoren/Benutzer hinzufügen

1. Drücken Sie einmal die SET-Taste auf der Rückwand.
2. Wenn das Bedienteil auf der Frontblende leuchtet, überprüfen Sie das Gerät mit der Administrator-Authentifizierungstaste.
3. Drücken Sie „1“, um einen Administrator hinzuzufügen, oder drücken Sie „2“, um einen Benutzer hinzuzufügen.

Rolle	Tür entriegeln	Menü aufrufen, Schloss einrichten
Administrator	✓	✓
Benutzer	✓	X

Normale Benutzer können die Tür erst entsperren, nachdem sie die Öffnungsmethode eingegeben haben; der Administrator kann nicht nur Entsperren Sie die Tür, aber auch im Menü anmelden, um Benutzer hinzuzufügen und zu löschen sowie andere Einstellungen vorzunehmen.

i Wenn Sie einen Administrator oder einen Benutzer hinzufügen, leuchten die Ziffern der Benutzernummer standardmäßig ab 001 auf (zum Beispiel bei der Benutzernummer 001 blinken die drei Ziffern 001 einmal langsam nacheinander).

5. Fingerabdruck hinzufügen

- Fügen Sie bis zu 5 Fingerabdrücke pro Benutzer hinzu.
- Legen Sie Ihren Finger so, dass der Fingerabdrucksensor vollständig abgedeckt ist, und vermeiden Sie übermäßigen Druck oder geneigte Winkel.

1. Drücken Sie einmal die SET-Taste auf der Rückseite.
2. Wenn das Bedienteil auf der Frontblende leuchtet, überprüfen Sie das Gerät mit der Administrator-Authentifizierungstaste.
3. Drücken Sie „1“, um einen Administrator hinzuzufügen, oder drücken Sie „2“, um einen Benutzer hinzuzufügen.
4. Drücken Sie zum Hinzufügen eines Fingerabdrucks „1“.

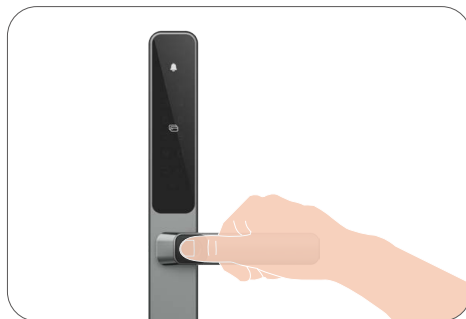
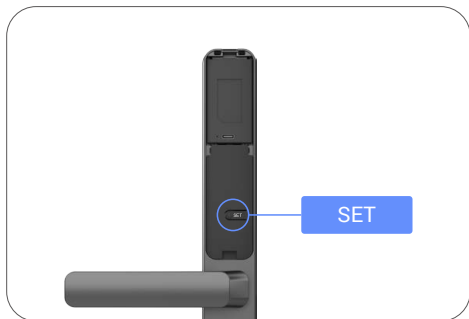

6. Passwort hinzufügen

- Fügen Sie bis zu 1 Zugangscodes pro Benutzer hinzu.

1. Drücken Sie einmal die SET-Taste auf der Rückseite.
2. Wenn das Bedienteil auf der Frontblende leuchtet, überprüfen Sie das Gerät mit der Administrator-Authentifizierungstaste.
3. Drücken Sie „1“, um einen Administrator hinzuzufügen, oder drücken Sie „2“, um einen Benutzer hinzuzufügen.
4. Drücken Sie zum Hinzufügen eines Passwortes „2“.
5. Geben Sie einen Passcode mit 6-10 Ziffern ein. Wenn die Passcode-Länge ≥ 6 Ziffern beträgt, leuchtet "✓" zu diesem Zeitpunkt auf, drücken Sie "✓", um zu bestätigen.
6. Wiederholen Sie das Passwort erneut, drücken Sie zur Bestätigung „✓“. Es wird ein Bestätigungston ausgegeben und das Passwort wurde erfolgreich hinzugefügt.

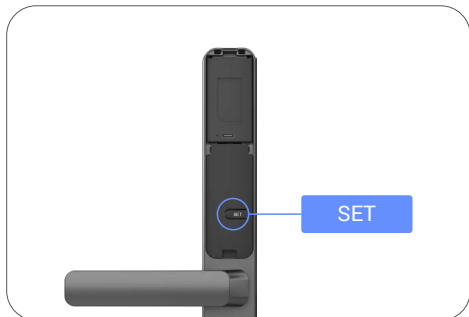

- 6-10 aufeinanderfolgende oder wiederholte Zahlen sind nicht erlaubt.
 - 6-10 aufeinanderfolgende Ziffern, wie 123456/654321.
 - 6-10 wiederholte Ziffern, wie 111111.

7. Proximity-Karte hinzufügen

i Fügen Sie bis zu 1 Näherungskarte pro Benutzer hinzu.

1. Drücken Sie einmal die SET-Taste auf der Rückseite.
2. Wenn das Bedienteil auf der Frontblende leuchtet, überprüfen Sie das Gerät mit der Administrator-Authentifizierungstaste.
3. Drücken Sie „1“, um einen Administrator hinzuzufügen, oder drücken Sie „2“, um einen Benutzer hinzuzufügen.
4. Drücken Sie zum Hinzufügen einer Karte „3“.
5. Legen Sie die nicht registrierte Näherungskarte auf den Kartenlesebereich.
6. Drücken Sie „√“, um zu bestätigen.

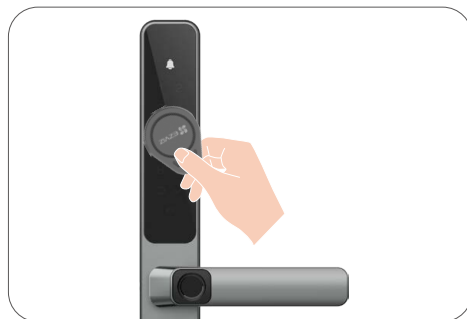
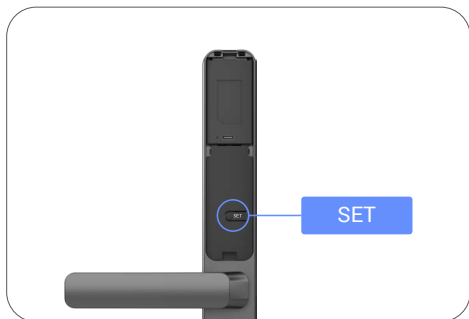

8. Administratoren/Benutzer löschen

1. Drücken Sie einmal die SET-Taste auf der Rückwand.
2. Wenn das Bedienteil auf der Frontblende leuchtet, überprüfen Sie das Gerät mit der Administrator-Authentifizierungstaste.
3. Drücken Sie „3“, um einen Administrator/Benutzer zu löschen.
4. Geben Sie die Benutzernummer ein und drücken Sie √.

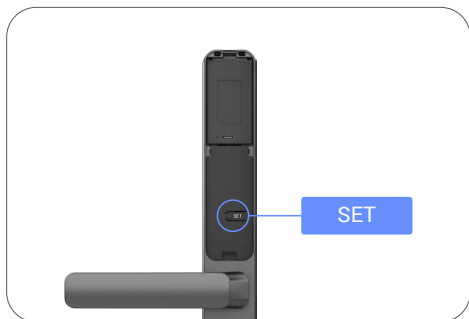

- i**
- Wenn Sie eine falsche Benutzernummer eingegeben haben, leuchtet die Benutzernummer nacheinander auf, wird von einem Fehlerton begleitet. Drücken Sie „↩“, um zum letzten Schritt zurückzukehren, oder geben Sie die richtigen Benutzernummern ein, um erneut zu löschen.
 - Wenn nur noch ein Benutzer übrig ist und Sie ihn löschen, wird die Benutzernummer nacheinander aufleuchten, begleitet von einem Fehlerton.
 - Der letzte Administrator kann nicht gelöscht werden.

9. Überprüfen Sie die Systeminformationen

1. Drücken Sie einmal die SET-Taste auf der Rückwand.
2. Wenn das Bedienteil auf der Frontblende leuchtet, überprüfen Sie das Gerät mit der Administrator-Authentifizierungstaste.
3. Drücken Sie „4“, um die Systeminformationen des Schlosses zu überprüfen.
4. Das Schloss wird die Systeminformationen übertragen.

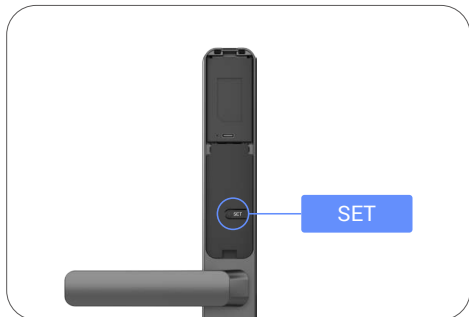

- i** Die Sperre sendet nacheinander die Seriennummer der Sperre, die aktuelle Geräteversion und den Bestätigungscode auf Englisch aus, drücken Sie \square um zur vorherigen Ebene zurückzukehren. Alternativ kehrt das System nach erfolgreicher Übertragung automatisch zur vorherigen Stufe zurück.

10. Netzwerkinformationen löschen

1. Drücken Sie einmal die SET-Taste auf der Rückwand.
2. Wenn das Bedienteil auf der Frontblende leuchtet, überprüfen Sie das Gerät mit der Administrator-Authentifizierungstaste.
3. Drücken Sie "5", um Netzwerkinformationen zu löschen.
4. Drücken Sie "v", um zu bestätigen.

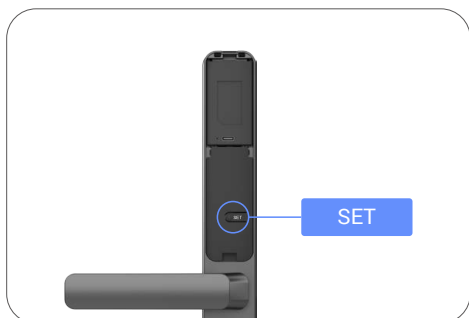

- i** Wenn Sie das Bluetooth Ihres Schlosses ändern möchten, folgen Sie den oben genannten Schritten. Zum Beispiel: Wenn Sie die Bluetooth-Verbindung von Benutzer A bereits getrennt haben und eine andere verbinden.

11. Geben Sie den Abgleichmodus ein



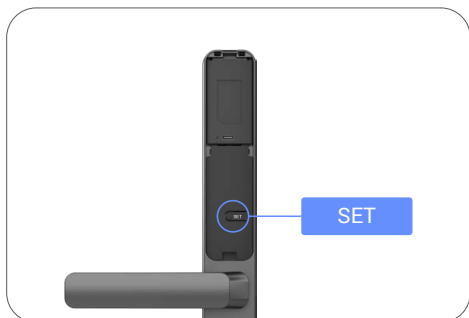

1. Drücken und halten sie die SET-Taste auf der Rückwand, bis das Schloss einen Sprachhinweis sendet und die Tastenfeldnummer 0 blinkt, um in den Abgleichmodus zu gelangen.



2. Bitte folgen Sie der Systemanleitung, um das Matching in 3 Minuten abzuschließen.

 Das System wird nach 3 Minuten automatisch den Abgleich-Modus verlassen.

Mehrere Entriegelungsmethoden

Symbol	Beschreibung
	Entriegeln durch Fingerabdruck
	Einriegeln durch Passwort
	Kartenwischen entsperren
	Entriegeln durch mechanischen Schlüssel
	Bluetooth-Schlüsselentspernung
	Fernentriegelung

-  Um die Tür mit einem mechanischen Schlüssel zu öffnen, drehen Sie den Schlüssel und drücken Sie den Griff nach unten.
- Bitte berühren Sie den Tastenfeldbereich, um das Schloss zu aktivieren, bevor Sie die Tür mit dem Passcode öffnen.
- Für Ihre Privatsphäre wird empfohlen, dass Sie den Passcode regelmäßig ändern und den Tastenfeldbereich reinigen, falls noch Markierungen vorhanden sind.



- Bitte beachten Sie, dass dieses Produkt über eine Sicherheitsfunktion verfügt. Wenn die Anzahl der Fehler bei Fingerabdruck-/Passcode-/Kartenerkennung innerhalb von 5 Minuten 5 Mal hintereinander erreicht, wird das System für 3 Minuten zwangsweise gesperrt.
- Das System entsperrt sich automatisch nach 3 Minuten.
- Diese Funktion kann über die EZVIZ-App deaktiviert werden.

1. Entriegeln durch Fingerabdruck

1. Platzieren Sie Ihren Finger auf dem Fingerabdruckleser.
2. Drücken Sie den Griff zum Öffnen der Tür herunter, wenn Sie die Sprachansage hören.

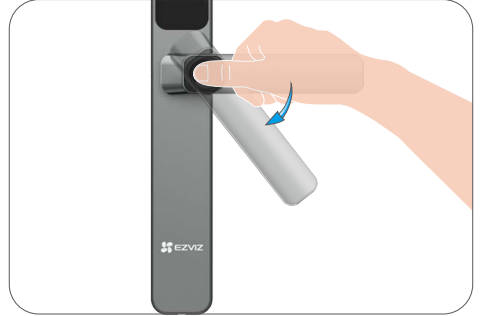
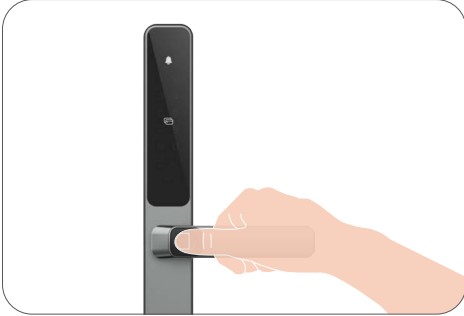

2. Einriegeln durch Passwort

- i** Das Produkt ist mit Anti-Blick-Passwörtern geschützt. Wenn jemand zusieht, wie Sie einen Passcode eingeben, können Sie vor oder nach Ihrem ursprünglichen Code zusätzliche lange Ziffern hinzufügen, um ihn komplexer zu machen, während Sie ihn trotzdem entsperren können.

1. Berühren Sie das Bedienteil, um es aufzuwecken.
2. Geben Sie den Zugangscode ein und drücken Sie ✓.
3. Drücken Sie den Griff zum Öffnen der Tür herunter, wenn Sie die Sprachansage hören.

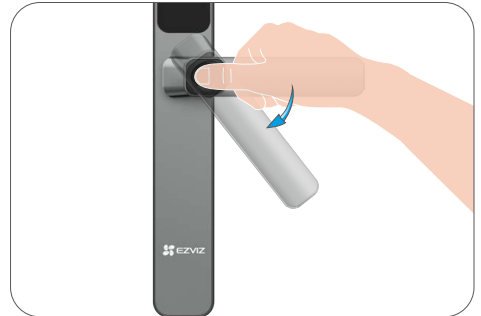
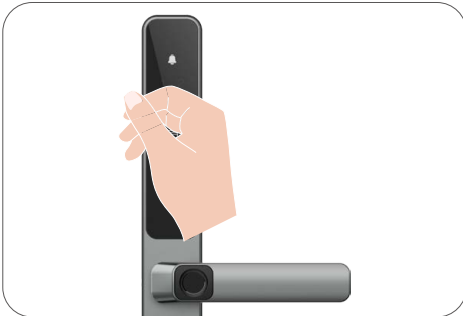

3. Entriegeln durch Karte

1. Berühren Sie das Bedienteil, um es aufzuwecken.
2. Legen Sie die aufgezeichnete Näherungskarte auf den Kartenlesebereich.
3. Wenn Sie die Sprachaufforderung hören, drücken Sie den Griff nach unten, um die Tür zu öffnen.

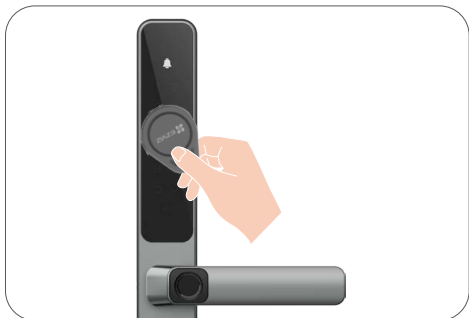
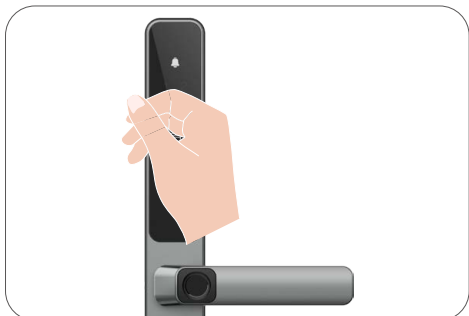

- i** Wenn die Funktion „Türschloss erkennt aktiv Näherungskarte“ aktiviert ist, erkennt das Türschloss automatisch nahegelegene Näherungskarten, ohne die Tastatur zu berühren.

Betrieb:

1. Melden Sie sich bei Ihrem EZVIZ-Konto in der App an.
2. Gehe zu "Einstellungen" -> "Einstellungen entsperren" und tippe, um "Türschloss erkennt aktiv Näherungskarte" zu aktivieren.

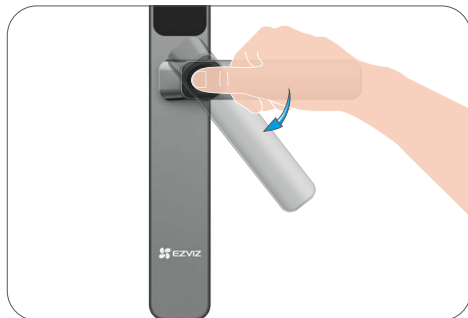

4. Entriegeln durch mechanischen Schlüssel

- i** Bewahren Sie den mechanischen Schlüssel zur künftigen Nutzung ordnungsgemäß auf.

1. Öffnen Sie die Abdeckung des mechanisches Schlüssellochs.
2. Setzen Sie den Schlüssel ein und drehen Sie ihn, dann drücken Sie den Griff nach unten, um die Tür zu öffnen.

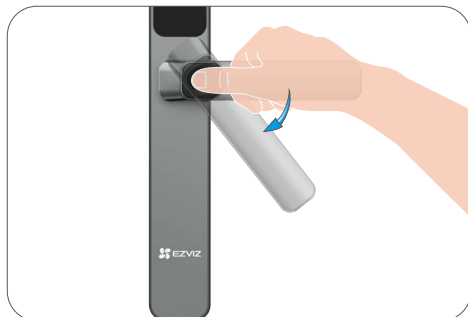
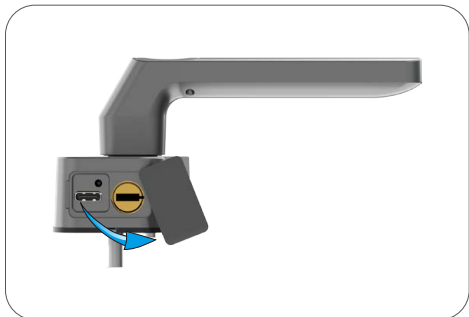

5. Synchronisiertes Entsperren

- i** Sie aktivieren die Funktion „Synchronisierte Entspernung“ („Die Funktion“). Bitte beachten Sie:
1. Angesichts der automatischen Entsperrfunktion von The Function empfehlen wir Ihnen:
 - a. Aktivieren Sie die Funktion nur, wenn es notwendig und sicher ist
 - b. Informieren Sie die gemeinsamen Benutzer Ihres Geräts (falls vorhanden), um sicherzustellen, dass sie wissen, was passieren wird.
 2. Die Funktion sollte vom Administrator-Benutzer verwaltet werden und kann anderen Einstellungen des Geräts unterliegen (z. B. der Bluetooth-Funktion). Bitte beachten Sie die Seitenanweisungen für weitere Details.
 3. Die Funktion wird „WIE BESEHEN“ bereitgestellt. EZVIZ schließt hiermit ausdrücklich jegliche Zusicherungen oder Garantien hinsichtlich der Stabilität, Genauigkeit und Aktualität der Funktion aus. Und EZVIZ kann die Funktion und/oder diese Seite von Zeit zu Zeit ändern, aussetzen oder beenden, indem Sie im Voraus benachrichtigt werden.

Aktivieren Sie die synchronisierte entriegelung:

1. Melden Sie sich bei Ihrem EZVIZ-Konto in der App an.
2. Gehen Sie zu „Einstellungen“ -> „Entsperrereinstellungen“ -> „Synchronisierte Entspernung“ und tippen Sie, um die „Synchronisierte Entspernung“ zu aktivieren.
3. Tippen Sie auf „Zur Verwendung bestätigen“ -> „Jetzt verknüpfen“ -> „Jetzt verknüpfen“
4. Tippen Sie auf das Schloss, das Sie verknüpfen möchten, und tippen Sie auf "Verknüpfen".
5. Bevor der Countdown endet, entsperren Sie die verknüpfte Tür mit dem geheimen Schlüssel des Administrators, um die Verriegelungsverknüpfungsoperation abzuschließen.
6. Erfolgreich verknüpft.

- i**
- Wenn die Funktion aktiviert ist, wird beim Entriegeln der Tür von außen gleichzeitig das verbundene Schloss entriegelt.
 - Denken Sie daran, den Griff des verbundenen Schlosses innerhalb von 10 Sekunden (standardmäßige Entriegelungsdauer) herunterzudrücken, andernfalls wird es automatisch wieder verriegelt.
 - Die Synchronisationsdauer kann über die EZVIZ-App angepasst werden.

6. Einmaliger Passcode

Wenn Besucher eintreffen, können Sie einen einmaligen Türcode für sie erstellen.

- i**
- Der einmalige Passcode tritt sofort nach der Generierung in Kraft.
 - Sobald aktiviert, können einmalige Passcodes generiert werden, selbst wenn das Schloss offline ist.

7. Kindersicherung

- i** Es wird empfohlen, den Kindersicherungsmodus zu aktivieren, wenn Kinder allein zu Hause gelassen werden.

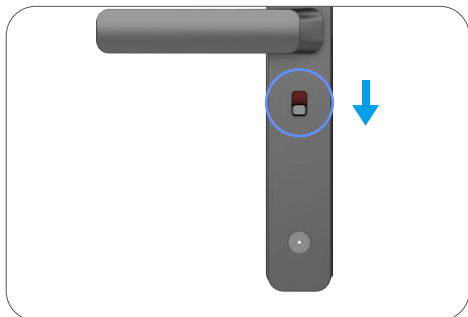

Kindersicherung ist aktiviert

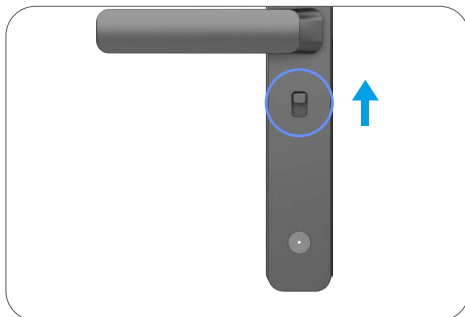

Kindersicherung ist deaktiviert

- i** Wenn der Kindersicherungsmodus aktiviert ist, kann die Tür durch Drücken des Griffs innen nicht entriegelt werden. Die Tür kann nur durch Verifizierungen mit dem hinzugefügten Fingerabdruck, Passcode oder der Karte im Außenbereich entriegelt werden.

Bedienung and Verwaltung

1. Notfall-Entriegelung

Wenn der Batterie leer ist, verbinden Sie die Notstromversorgungs-Schnittstelle der Frontplatte mit einer Powerbank, um das Schloss über das Type-C-Stromkabel aufzuladen und anschließend die Tür zu entriegeln.

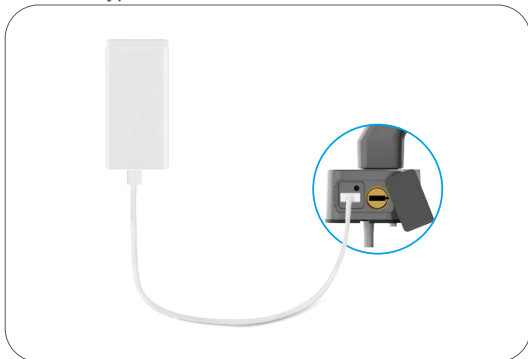

2. Alarme

1. Anti-Sabotage-Alarm

Wird das Schloss gewaltsam demontiert, sendet es einen Alarm aus, der etwa eine Minute lang anhält.

2. Alarm bei Systemsperre

Wenn 5 Mal hintereinander ein falscher Fingerabdruck, ein falsches Passwort oder eine falsche Karte eingegeben wird, wird das System für 3 Minuten gesperrt. Sie können es in der EZVIZ-App entsperren.

3. Niedrige Batteriewarnung

Sobald die Batteriespannung niedrig ist, erinnert Sie die Sprachansage daran, die Batterie aufzuladen.

3. Zurücksetzen auf Werkseinstellungen

1. Entfernen Sie die Batterieabdeckung von der Rückwand und nehmen Sie die Batterie heraus.
2. Drücken Sie die SET-Taste für 5 Sekunden und legen Sie gleichzeitig die Batterie wieder in den Batterieschlitz ein.
3. Lassen Sie die SET-Taste los und drücken Sie zur Bestätigung nach der Sprachansage ✓.

4. Super Stromsparmodus

Fügen Sie den Super Power-Sparmodus hinzu, der die Batterieleistung verbessert und länger hält.
Öffnungsmethode: Rufen Sie die Option zur Batterieverwaltung auf der Einstellungsseite auf.

5. Einmalige Stummschaltfunktion

1. Berühren Sie den Tastenfeldbereich, um das Tastenfeld aufzuwecken.
2. Drücken und halten Sie "0" gedrückt, bis die Tastatur zweimal blinkt, um anzuzeigen, dass die Funktion aktiviert ist.

- i**
- Wenn die Einmal-Stummschaltfunktion aktiviert ist, wechselt das Schloss in den Lautlosmodus.
 - Das Schloss verlässt diesen Modus automatisch, wenn es von außen durch Verifizierung mit dem hinzugefügten Fingerabdruck, Passcode oder der Karte entsperret wurde.

Bedienung der EZVIZ-App

i Die App-Oberfläche kann sich aufgrund einer Versionsaktualisierung abweichen. Beziehen Sie sich immer auf die Oberfläche der App, die auf Ihrem Handy installiert ist.

1. Startseite

Wenn Sie die EZVIZ-App starten und auf das Schloss tippen, können Sie das Schloss nach Bedarf auf der Startseite anzeigen und verwalten.

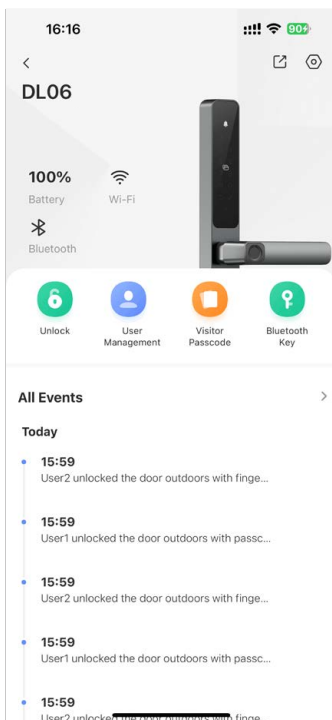

Parameter	Beschreibung
Batterie	Hier sehen Sie die verbleibende Batteriekapazität.
WLAN	Sie können die WLAN-Signalstärke des Schlosses hier sehen.
Bluetooth	Sie können hier den Bluetooth-Verbindungsstatus sehen.
Entriegeln	Tippen Sie, um das Schloss zu entsperren.
Benutzerverwaltung	Sie können hier tippen, um die Benutzer zu verwalten. i Nachdem Sie einen Benutzer hinzugefügt haben, können Sie auch Entsperrmethoden für diesen Benutzer hinzufügen, wie Fingerabdruck, digitalen Zugangscodes, Näherungskarte und Notfallcode. Bitte beachten Sie, dass die Entsperrmethode am Schloss durchgeführt werden muss.
Besuchercode	Zur Erstellung eines temporären Zugriffscodes antippen, mit dem Besucher die Tür öffnen können.
Bluetooth-Taste	Tippen Sie, um den Bluetooth-Schlüssel mit Familienmitgliedern oder Gästen zu teilen.
Alle Ereignisse	Prüfen Sie alle vom Schloss registrierten Ereignisse.

2. Einstellungen

Parameter	Beschreibung
Name	Hier können Sie den Namen Ihres Geräts anzeigen oder antippen, um ihn anzupassen.
Entsperrungseinstellungen	Sie können hier die Entsperrereinstellungen für das Schloss konfigurieren.
Batterie	Überprüfen Sie die Batteriekapazität des Schlosses und tippen Sie hier, um den Super-Energiesparmodus zu aktivieren.
Benachrichtigungsmeldung	Hier können Sie die Benachrichtigungen des Geräts und der EZVIZ-App verwalten.
Audioeinstellungen	Hier können Sie die relevanten Audioparameter für Ihr Gerät einstellen.
Zubehörverwaltung	<ul style="list-style-type: none">• Bluetooth-Türsensor Sobald verbunden, können Sie den vom Türsensor erkannten Türstatus auf der Startseite des Schlosses anzeigen.• Bluetooth-Fernbedienung Sobald verbunden, können Sie die Tür mit der Fernbedienung entriegeln.
Türöffnungsprotokoll	Sie können hier die Türöffnungsprotokolle sehen.
Datenschutzeinstellungen	<ul style="list-style-type: none">• Datenschutzmodus: Wenn Sie den Datenschutzmodus aktivieren, kann die Tür nur mit dem Fingerabdruck, Passwort und der Transponderkarte des Administrators oder mit dem mechanischen Schlüssel entriegelt werden. Gleichzeitig wird das Schloss stumm geschaltet.• Versuchs- und Fehler-Sperre: Wenn aktiviert, wird das System für 3 Minuten gesperrt und Sie können den elektronischen Schlüssel nicht verwenden, um es zu entsperren, wenn Entsperrfehler innerhalb von 5 Minuten 5 Mal auftreten.
Netzwerkeinstellungen	Sie können den Status der WLAN-Verbindung anzeigen und die WLAN-Verbindung aktivieren/deaktivieren.  Im Falle eines instabilen Netzwerks wird empfohlen, diese Funktion zu deaktivieren, um die Batterielebensdauer zu verlängern.
Geräteinformationen	Hier sehen Sie die Geräteinformationen.
Gerät freigeben	Sie können das Gerät mit einem Familienmitglied oder einem Gast teilen.
Gerät löschen	Zum Löschen des Schlosses von Ihrem EZVIZ-Konto antippen.

Wartung

1. Tägliche Wartung

- Halten Sie korrosive Materialien vom Schloss fern, um eine Beschädigung des Schlosses sowie seiner Glanzoberfläche zu vermeiden.
- Durch die Verformung der Tür erhöht sich die Reibung beim Eindringen des kombinierten Riegelbolzens in das Kastenschließblech, sodass der Riegel nicht vollständig ausfahren kann. In diesem Fall muss die Schließblechposition angepasst werden.
- Laden Sie die Batterie sofort auf, sobald die Batteriespannung niedrig ist, um die normale Verwendung des Schlosses zu gewährleisten.
- Bewahren Sie den mechanischen Schlüssel ordnungsgemäß auf.
- Wenden Sie sich zur Überprüfung des Schlosses an einen Fachmann, wenn dieses nicht beweglich ist.
- Sorgen Sie dafür, dass der rotierende Teil des Schlosses gut geschmiert ist, damit das Schloss leicht geht und sich lange nutzen lässt .
- Wir empfehlen, das Schloss alle sechs Monate oder einmal ein Jahr zu überprüfen und zu kontrollieren, ob feste Schrauben sich gelockert haben.
- Tragen Sie regelmäßig (einmal im Jahr oder alle sechs Monate) eine kleine Menge Graphitpulver oder Bleistiftpulver in den Schlitz des Schließzylinders auf, um sicherzustellen, dass der Schlüssel reibungslos eingesteckt und abgezogen werden kann. Tragen Sie jedoch kein Fett zum Schmieren auf, da das Fett an der Stiftzuhaltungsfeder kleben bleiben kann.
- Bitte beachten Sie, dass Desinfektionsmittel das Gehäuse des Schlosses beschädigen können.

2. FAQ

Problem	Ursache	Lösung
Die Tür kann nicht normalerweise per Fingerabdruck, Passwort oder Karte geöffnet werden.	Problem bei der Schlossinstallation	Bitte lassen Sie die Installation von Fachleuten erneut überprüfen.
	Benutzerberechtigung liegt nicht innerhalb des Gültigkeitszeitraums	Bitte verwenden Sie Fingerabdrücke, Passcodes oder Karten anderer Benutzer, oder aktualisieren Sie den Benutzer-Gültigkeitszeitraum über die EZVIZ-App.
Die Tür kann nicht mit mechanischem Schlüssel geöffnet werden.	Falscher mechanischer Schlüssel	Verwenden Sie den richtigen mechanischen Schlüssel
	Schließzylinder ist beschädigt	Bitte holen Sie nach dem Öffnen der Tür einen Fachmann ab Überprüfen und ersetzen Sie beschädigte Komponenten.
	Der mechanische Schlüssel kann nicht vollständig eingeführt werden	
Der Fingerabdruckleser reagiert nicht	Fingerabdruckleser ist beschädigt.	Bitte lassen Sie die Installation von Fachleuten erneut überprüfen.
	Die Firmware des Fingerabdrucklesers läuft nicht ordnungsgemäß.	<ol style="list-style-type: none"> Berühren Sie das Bedienteil, um es aufzuwecken. Drücken und halten Sie "⏏" für 3 Sekunden, um den Fingerabdruckleser zurückzusetzen.
Das Schloss ist immer offen.	Installationsfehler	Bitte lassen Sie Fachleute dies erneut überprüfen Ersatz.
	Die Kupplung ist beschädigt.	Bitte lassen Sie die Installation von Fachleuten erneut überprüfen.
Bluetooth-Verbindung Ihres Mobiltelefons nicht möglich.	Bluetooth des Mobiltelefons ist deaktiviert	Bitte aktivieren Sie das Bluetooth Ihres Mobiltelefons und versuchen Sie erneut, eine Verbindung herzustellen.
	Der Abstand zwischen dem Schloss und Ihrem Mobiltelefon liegt außerhalb der Bluetooth-Reichweite (50 m)	Bitte nähern Sie sich dem Türschloss für einen erneuten Versuch.
	Falscher Kopplungscode	<p>Bitte geben Sie den korrekten Pairing-Code ein.</p> <p>A. Standardmäßig ist der Pairing-Code 0 plus die letzten 5 Ziffern der Seriennummer.</p> <p>B. Andernfalls wird der Pairing-Code angepasst. Wenn der Koppelschlüssel vergessen wurde, löschen Sie die Kopplungsdaten (siehe "Netzwerkinformationen löschen"). Der Kopplungscode wird dann auf den Standardwert zurückgesetzt und kann für die Verbindung verwendet werden.</p>
	Andere Gründe	<ol style="list-style-type: none"> Versuchen Sie es nach dem Neustart des Bluetooth-Funktelefons erneut. Versuchen Sie es erneut, nachdem Sie die EZVIZ-App verlassen und erneut geöffnet haben. Löschen Sie die Koppelinformationen (siehe "Netzwerkinformationen löschen") und versuchen Sie es dann noch einmal, nachdem Sie die Koppelinformationen zwischen Ihrem Telefon und dem Schloss vergessen haben

Problem	Ursache	Lösung
Benutzer und Fingerabdrücke, Passcodes, Karten können in der EZVIZ-App nicht hinzugefügt werden.	Ihr Mobiltelefon ist nicht mit dem Bluetooth des Schlosses verbunden	Bitte verbinden Sie zuerst das Bluetooth des Schlosses, und fügen Sie es dann in der Benutzerverwaltung der EZVIZ-App hinzu
Das Gerät ist oft offline.	Das Netzwerkumfeld ist instabil	Bitte wechseln Sie zu einem stabilen Netzwerksignal
Schneller Batterieverbrauch.	Das Netzwerkumfeld ist instabil	Bitte schalten Sie den WLAN-Schalter in der EZVIZ-App aus
		Bitte wechseln Sie zu einem stabilen Netzwerksignal

 Weitere Informationen über das Gerät finden Sie unter www.ezviz.com/de.

Anhang

1. Wiederaufladbarer Lithium-Ionen-Akku

Batterietyp des Geräts: Tragbarer Akku.

Batteriemodell: 692850HV-2S1P

Nennspannung: 7,7 V DC

Nennkapazität: 1450mAh

Batteriehersteller: JUHEYUAN SCIENCE & TECHNOLOGY CO., LTD.

Chemische Bezeichnung	CAS-Nr.	Konzentration oder Konzentrationsbereiche (%)	Chemische Formel
Lithium-Cobalt-Oxid	12190-79-3	15-40	LiCoO ₂
Graphit	7782-42-5	10-30	C
Phosphat(1-), hexafluor-, Lithium	21324-40-3	10-30	LiPF ₆
Kupfer	7440-50-8	7-13	Cu
Aluminiumfolie	7429-90-5	5-10	Al
Nickel	7440-02-0	1-5	Ni

2. Informationen Für Private Haushalten

1. Getrennte Erfassung von Altgeräten: Elektro- und Elektronikgeräte, die zu Abfall geworden sind, werden als Altgeräte bezeichnet. Besitzer von Altgeräten haben diese einer vom unsortierten Siedlungsabfall getrennten Erfassung zuzuführen. Altgeräte gehören insbesondere nicht in den Hausmüll, sondern in spezielle Sammel- und Rückgabesysteme.
2. Batterien und Batteries sowie Lampen: Besitzer von Altgeräten haben Altbatterien und AltBatteries, die nicht vom Altgerät umschlossen sind, die zerstörungsfrei aus dem Altgerät entnommen werden können, im Regelfall vor der Abgabe an einer Erfassungsstelle vom Altgerät zu trennen. Dies gilt nicht, soweit Altgeräte einer Vorbereitung zur Wiederverwendung unter Beteiligung eines öffentlich-rechtlichen Entsorgungsträgers zugeführt werden.
3. Möglichkeiten der Rückgabe von Altgeräten: Besitzer von Altgeräten aus privaten Haushalten können diese bei den Sammelstellen der öffentlich-rechtlichen Entsorgungsträger oder bei den von Herstellern oder Vertreibern im Sinne des ElektroG eingerichteten Rücknahmestellen unentgeltlich abgeben. Rücknahmepflichtig sind Geschäfte mit einer Verkaufsfläche von mindestens 400 m² für Elektro- und Elektronikgeräte sowie diejenigen Lebensmittelgeschäfte mit einer Gesamtverkaufsfläche von mindestens 800 m², die mehrmals pro Jahr oder dauerhaft Elektro- und Elektronikgeräte anbieten und auf dem Markt bereitstellen. Dies gilt auch bei Vertrieb unter Verwendung von Fernkommunikationsmitteln, wenn die Lager- und Versandflächen für Elektro- und Elektronikgeräte mindestens 400 m² betragen oder die gesamten Lager- und Versandflächen mindestens 800 m² betragen. Vertreter haben die Rücknahme grundsätzlich durch geeignete Rückgabemöglichkeiten in zumutbarer Entfernung zum jeweiligen Endnutzer zu gewährleisten. Die Möglichkeit der unentgeltlichen Rückgabe eines Altgerätes besteht bei rücknahmepflichtigen Vertreibern unter anderem dann, wenn ein neues gleichartiges Gerät, das im Wesentlichen die gleichen Funktionen erfüllt, an einen Endnutzer abgegeben wird.
4. Datenschutz-Hinweis: Altgeräte enthalten häufig sensible personenbezogene Daten. Dies gilt insbesondere für Geräte der Informations- und Telekommunikationstechnik wie Computer und Smartphones. Bitte beachten Sie in Ihrem eigenen Interesse, dass für die Löschung der Daten auf den zu entsorgenden Altgeräten jeder Endnutzer selbst verantwortlich ist.
5. Bedeutung des Symbols „durchgestrichene Mülltonne“: Das auf Elektro- und Elektronikgeräten regelmäßig abgebildete Symbol einer durchgestrichenen Mülltonne weist darauf hin, dass das jeweilige Gerät am Ende seiner Lebensdauer getrennt vom unsortierten Siedlungsabfall zu erfassen ist.